

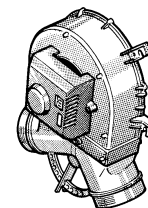

Trumavent TEB/TN



D Einbauanweisung	Seite 3	I Istruzioni di montaggio	Pagina 12	
GB Installation instructions	Page 6	NL Inbouwhandleiding	Pagina 15	
F Instructions de montage	Page 9	DK Monteringsanvisning	Side 18	
S	N	P	SK	PL
FIN	GR	CZ	H	SLO
		E Instrucciones de montaje	Página 21	

Truma Gerätetechnik
GmbH & Co. KG
Postfach 1252
D-85637 Putzbrunn

Service

Telefon +49 (0)89 4617-142
Telefax +49 (0)89 4617-159

e-mail: info@truma.com
www.truma.com

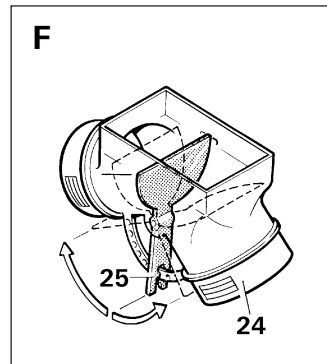
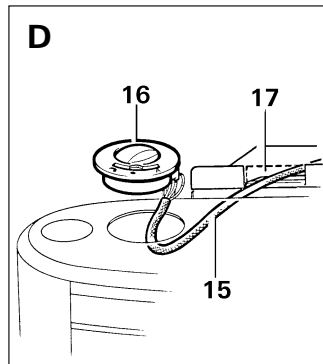
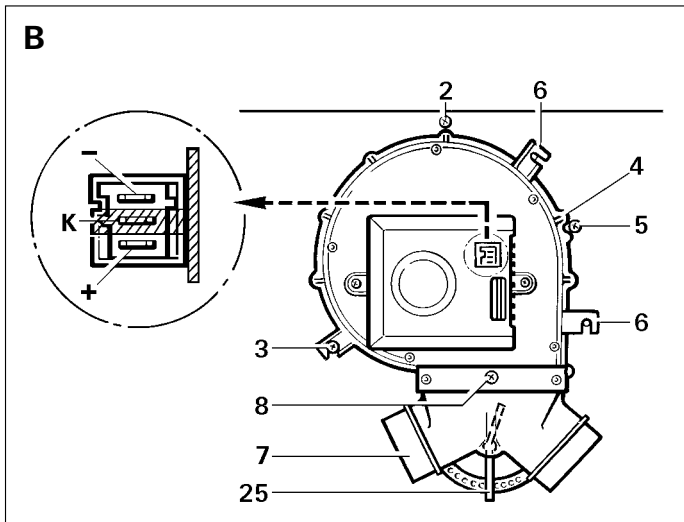
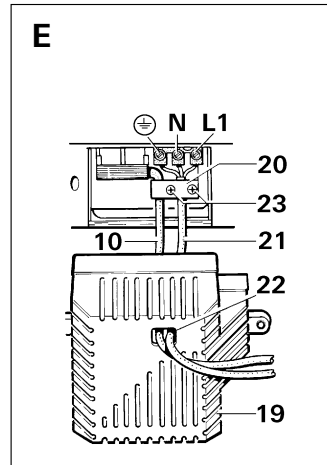
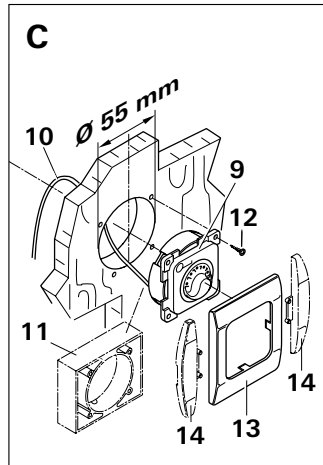
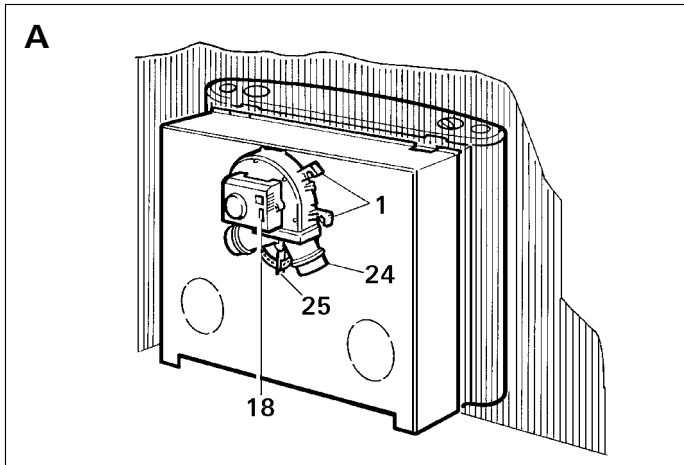

Trumavent-Gebläse zur Warmluft- verteilung und Belüftung

Einbauanweisung

Einbau und Reparatur darf nur vom Fachmann durchgeführt werden! Vor dem Beginn der Arbeiten Einbauanweisung sorgfältig durchlesen.



Dieses Gebläse darf nicht für die Heizung Truma S 55 T verwendet werden. Beim Einbau des Trumavent-Gebläses darf die Abgasführung der Heizung nicht verändert oder beschädigt werden (steigende Verlegung, ggf. mit Abgasrohrstütze)!

Montage des Gebläses am Heizungs-Einbau- kasten ab Baujahr 05/96

Bild A: Vorgestanzten Deckel auf der Rückseite des Einbaukastens entfernen. Schrauben (1) soweit eindrehen bzw. lösen, dass die Befestigungsglaschen des Gebläses eingehängt werden können. Schrauben sorgfältig festziehen.

Montage des Gebläses am Heizungs-Einbau- kasten bis Baujahr 05/96

Bild B: Vorgestanzten Deckel auf der Rückseite des Einbaukastens und ggf. Schraube (2) entfernen. Schraube (3) eindrehen oder soweit lösen, dass die Befestigungsglasche des Gebläses eingehängt werden kann. Schraube (5) ggf. eindrehen.

Das Gebläse an der Aussparung (4) zur Schraube (5) ausrichten. Für die Befestigungspunkte (6) 2 neue Löcher

Ø 2 mm bohren, hierbei darauf achten, dass beide Blechteile durchgebohrt werden. Gebläse mit Blechschrauben 3,5 x 22 mm anschrauben.

Montage des Gebläses am Einbaukasten für zwei Gebläse

Für die Heizung Trumatic S 5002 ist auch ein Spezial-Einbaukasten zum Anschluss von zwei Gebläsen lieferbar.

Am rechten Gebläse den Warmluftstutzen (Bild B: 7) so umdrehen, dass der steile Abgang mittig ist. Hierzu vor der Befestigung am Einbaukasten Schraube (8) lösen, den Warmluftstutzen (7) umdrehen und mit Schraube (8) wieder befestigen.

Montage des externen Bedienteils

Bild C: Bei der Platzwahl beachten, dass das Bedienteil (9) nicht direkter Wärmeabstrahlung ausgesetzt sein darf. Länge des Anschlusskabels (10) 1,50 m.

 Ist eine Unterputzmontage des Bedienteils nicht möglich, liefert Truma auf Wunsch einen Aufputzrahmen (11 – Art.-Nr. 40000-52600) als Sonderzubehör.

Loch Ø 55 mm bohren. Das Kabel nach hinten durchführen und Bedienteil (9) mit 4 Schrauben (12) befestigen. Anschließend Abdeckrahmen (13) aufstecken und das Kabel bis zum Gebläse verlegen.

 Als Abschluss zu den Abdeckrahmen liefert Truma als Sonderzubehör Seitenteile (14) in 8 verschiedenen Farben (bitte fragen Sie Ihren Händler).

Einbau des integrierten Bedienteils (nur für Gebläse TEB)

Der Einbau des Bedienteils in die Heizungsverkleidung ist bei den Heizgeräten S 3002 (P, K) ab Bj. 05/96 und S 5002 ab Bj. 05/98 möglich.

Bild D: Verschlussdeckel an der Heizungsverkleidung entfernen. Verbindungskabel (15) am Bedienteil (16) an-

stecken. Lasche (17) am Heizungs-Einbaukasten nach hinten umbiegen und Verbindungskabel (15) durchführen. Bedienteil einstecken (Schalter vorne).

 Für die Montage in Verbindung mit dem Komfortpaket mit Airmix steht ein Bedienteilkabel mit 1,3 m Länge zur Verfügung (Art.-Nr. 40000-47900).

Elektroanschluss für Trumavent TEB 12 V

Technische Daten:

Stromversorgung: 12 V
Stromaufnahme:
0,3 bis 1,0 A
Luftfördermenge:
bis 135 m³/h
(mit Lüfterrohr ÜR Ø 65 mm)
bis 142 m³/h
(mit Lüfterrohr Ø 72 mm)

EWG Typgenehmigung: e1 022603

 In Deutschland müssen gemäß § 22 a StVZO elektrische Leitungen, Schalt- und Steuergeräte für Heizgeräte im Fahrzeug so angeordnet sein, dass ihre einwandfreie Funktion unter normalen Betriebsbedingungen nicht beeinträchtigt werden kann. Alle nach außen führenden Leitungen müssen am Durchbruch spritzwasserdicht verlegt sein.

Bei Verwendung von Netzteilen ist zu beachten, dass das Gerät nur mit Sicherheitskleinspannung nach EN 60742 betrieben werden darf!

 Vor Beginn der Arbeit an elektrischen Teilen muss das Gerät von der

Stromversorgung abgeklemmt werden. Ausschalten am Bedienteil reicht nicht!

Bild A: Stecker des Bedienteilkabels aufstecken (18). Gerät am abgesicherten Bordnetz mit Kabel 2 x 1,5 mm² anschließen. Minusleitung an Zentralmasse. Bei direktem Anschluss an die Batterie ist die Plus- und Minusleitung abzusichern. Anschlüsse in Faston, voll isoliert (Kfz-Flachsteck-System 6,3 mm) ausführen.

Der Steckanschluss (K) betrifft nur die Heizgeräte Trumatic S 3002 K und S 5002 K. Der komplette elektrische Anschluss dieser Heizungstypen muss gemäß der Einbauanweisung der Heizung vorgenommen werden.

 Bei Verpolung der Anschlüsse besteht Gefahr von Kabelbrand. Außerdem erlischt jeder Garantie- oder Haftungsanspruch.

Das Trumavent-Gebläse TEB kann über den Truma-Spannungsumformer SPU (Art.-Nr. 40000-47700) auch mit 230 V ~ betrieben werden. Die Montage des Spannungsumformers SPU sollte möglichst

in Bodennähe erfolgen. Ein Anschluss von weiteren 12 V-Geräten an diesen Spannungsumformer ist nicht möglich.

 Für den Anschluss mehrerer 12 V-Geräte empfiehlt sich das Truma-Batterie-Ladegerät NT12/3-18 (Art.-Nr. 39901-01). Dieses Ladegerät (18 A Ladestrom) ist auch für das Laden von Bleiakkus geeignet. Andere Ladegeräte sind nur mit einer Autobatterie 12 V als Puffer zu verwenden. Netz- bzw. Stromversorgungsgeräte müssen einen geregelten 12 V-Ausgang besitzen (Wechselspannungsanteil kleiner als 1 Volt).

Elektroanschluss für Trumavent TN 230 V ~

Technische Daten:

Stromversorgung:
230 V ~ 50 Hz
Stromaufnahme:
0,5 A, 65 Watt
Luftfördermenge:
bis 169 m³/h
(mit Lüfterrohr ÜR Ø 65 mm)
bis 182 m³/h
(mit Lüfterrohr Ø 72 mm)



Der elektrische Anschluss darf nur durch einen Fachmann (in Deutschland nach VDE 0100, Teil 721) durchgeführt werden. Die hier abgedruckten Hinweise sind keine Aufforderung an Laien, den elektrischen Anschluss herzustellen, sondern dienen dem von Ihnen beauftragten Fachmann als zusätzliche Information!

Die Verbindung zum Netz erfolgt mittels Kabel 3 x 1,5 mm² an eine Verteilerdose (z.B. Schlauchleitung H05VV-F).

Unbedingt auf sorgfältigen Anschluss mit den richtigen Farben achten!

Für Wartungs- und Reparaturarbeiten muss bauseitig eine Trennvorrichtung zur allpoligen Trennung vom Netz mit mindestens 3 mm Kontaktabstand vorhanden sein.

Bild E: Kunststoffdeckel (19) abnehmen. Zugentlastungsklemmen (20) abnehmen. Das Anschlusskabel (10) des Bedienteils sowie das Netzkabel (21) durch die Ausparung (22) führen und gemäß der Abbildung anklammern.

Die Zugentlastungsklemmen (20) über beide Mantelisolierungen klappen und mit den Schrauben (23) sichern. Anschließend Kunststoffdeckel (19) aufschrauben.



Beim Anschrauben des Kunststoffdeckels (19) muss darauf geachtet werden, dass die Kabel nicht zwischen Deckel und Gehäuse eingeklemmt werden.

Wird dies nicht beachtet, besteht Kurzschlussgefahr!

Warmluftverteilung

Das Warmluftsystem wird für jeden Fahrzeugtyp individuell im Baukastenprinzip ausgelegt. Dafür steht ein reichhaltiges Zubehör-Programm zur Verfügung (siehe Prospekt).

Skizzen mit optimalen Einbauvorschlägen für Warmluftanlagen in allen gängigen Caravan- und Reisemobilitypen können über die Truma-Service-Zentrale kostenlos angefordert werden.

Bild F: Die Warmluftstutzen (24) sind für das Lüfterrohr Ø 65 mm oder Ø 72 mm ausgelegt. Lüfterrohre fest in bzw. auf die Warmluftstutzen schieben. Werden nicht die druckfesten Original-Truma-Lüfterrohre verwendet, müssen die Rohre mit zwei Blechschrauben Ø 2,9 mm gesichert werden.

Über die Luftklappe (25) lässt sich die Luftmenge individuell zur Warmluftverteilung einstellen. In der Mittelstellung verteilt sich die Warmluft zu 50% auf die beiden Ausgänge.

Bei unterschiedlich langen Lüfterrohren oder auf Seiten

mit höherem Wärmebedarf ist das Lüfterrohr Ø 72 mm zu verwenden. Hierdurch kann die volle Luftleistung auf dieser Seite ausgeschöpft werden. Durch Verstellen der Luftklappe (25) kann die Luftmenge individuell noch gesteigert werden. Dadurch wird die Luftleistung auf der anderen Seite reduziert.

Trumavent-Fan

for warm air
distribution
and ventilation

Installation instructions

Installation and repairs are only to be carried out by an expert! Read the installation instructions carefully prior to starting work.



Do not use this fan for the Truma S 55 T heater. When installing the - Trumavent fan the exhaust duct routing of the heater is not to be altered or damaged (routing ascending, if necessary using exhaust duct support)!

Installation of the fan on the heater installation box as from date of manufacture 05/96

Fig. A: Remove pre-perforated cover on the back of the installation box. Screw in or release screws (1) so that the attachment straps of the fan can be engaged. Carefully tighten screws.

Installation of fan on heater installation box up to date of manufacture 05/96

Fig. B: Remove pre-perforated cover on back of installation box and remove screw (2), if necessary. Screw in screws (3) or release until the attachment strap of the fan can be engaged, screw in screw (5), if necessary.

Align fan at recess (4) to screw (5). Drill 2 new holes with 2 mm diameter for the attachment points (6), when doing so, make sure that

both metal parts are drilled through. Screw on fan with self-tapping screws 3.5 x 22 mm.

Installation of the fan on the installation box for two fans

For the heater Trumatic S 5002 a special installation box is available for the connection of two fans.

On the right-hand fan turn the warm air connection fitting (fig. B: 7) in such a way that the steep outflow is centered. For this purpose, before attaching to the installation box, release the screw (8), turn warm air connection fitting (7) around and fasten again with screw (8).

Installation of external control panel

Fig. C: When selecting the location, observe the fact that the control panel (9) is not to be exposed to direct heat radiation. The length of the connecting cable (10) is 1.5 m.

 If it is not possible to install the control panels flush with the surface, Truma can provide a surface-mounting frame on request, as a special accessory (11 – art. no. 40000-52600).

Drill a hole 55 mm in diameter. Feed the cable through to the back and secure the operating unit (9) with four screws (12). Then fit the cover frame (13) on and lay the cable to the fan.

 To round off the appearance of the cover frame, Truma can provide side pieces (14) as special accessories in 8 different colours (please ask your dealer).

Installation of the integrated control panel (only for fan TEB)

With S 3002 (P, K)-series heater units (as from date of manufacture 05/96) and S 5002-series heater units (as from date of manufacture 05/98) the control panel can be flush fitted in heater casing.

Fig. D: Remove cover on the heater casing. Plug connecting cable (15) on control panel (16). Bend back strap (17) on the heater installation box and lead through connecting cable (15). Insert control panel (switch facing the front).

 For assembly with the comfort kit with Airmix, there is a control panel cable measuring 1.3 meters in length (art. no. 40000-47900).

Electrical connection for Trumavent TEB 12 V

Technical data:

Power supply: 12 V
Power consumption: 0.3 to 1.0 A
Air flow rate:
up to 135 m³/h
(with air duct ÜR dia. 65 mm)
up to 142 m³/h
(with air duct dia. 72 mm)

EEC Type Approval:

e1 022603

 In Germany, in accordance with Section 22 a StVZO, electric cables, switching and control panels for heaters in a vehicle must be arranged in such a way that their satisfactory operation cannot be adversely affected under normal operating conditions. All cables to the outside must be splash-proof at the leadthrough.

When using power packs, please observe that the appliance is only to be operated with safety extra-low voltage in accordance with EN 60742!



Prior to working on electric components the appliance must be disconnected from the power supply. Switching off at the control panel is not sufficient!

Fig. A: Plug on connector of control panel cable (18). Connect appliance to fused vehicle electrical system with cable 2 x 1.5 mm². Negative cable to central ground. When connecting directly to the battery, fuse the plus and minus line. Connect with faston terminals, fully insulated (motor vehicle flat connector system 6.3 mm).

Plug connection (K) is only for the heaters Trumatic S 3002 K and S 5002 K. The entire electrical connection of these heater models must be carried out as specified in the heater installation instructions.



If the connections are interchanged there is a risk of cables burning. Furthermore, this rules out any guarantee or liability claim.

The Trumavent fan TEB can also be operated with 230 V ~ by using the Truma voltage converter SPU (art. no. 40000-47700). The as-

sembly of the SPU voltage converter should be as close to the floor as possible. It is not possible to connect further 12 V appliances to this voltage converter.

 The Truma battery charger NT12/3-18 (art. no. 39901-01) is recommended if several 12 V devices are being connected. This charger (18 A charging current) is also suitable for charging lead storage batteries. Other chargers are only to be used with a car battery 12 V as buffer. Power packs and power supply equipment must have a stabilized 12 V output (ripple content less than 1 V).

Electrical connection for Trumavent TN 230 V ~

Technical data:

Power supply: 230 V ~ 50 Hz

Power consumption:

0.5 A, 65 Watt

Air flow rate:

up to 169 m³/h

(with air duct UR dia. 65 mm)

up to 182 m³/h

(with air duct dia. 72 mm)



The electrical connection is only to be carried out by an expert (in Germany in accordance with VDE 0100, Part 721). The information notes printed here on the electrical installation are not intended for the layman; they are for providing additional information for the expert you have commissioned to carry out the electrical installation!

Connection to the mains is provided by a cable measuring 3 x 1.5 mm² to a distributor box (e.g. flexible sheathed cable H05VV-F).

Always make sure to connect carefully, observing the correct colours!

For maintenance and repair work, a disconnecting device must be provided on this vehicle for all-pole disconnection from the power supply, with at least 3 mm contact clearance.

Fig E: Remove plastic cover (19). Remove strain relief clamps (20). Lead connecting cable (10) of the control panel as well as power supply cable (21) through the opening (22) and connect as shown in the diagram.

Fold strain relief clamps (20) over both insulating sheathings and secure with screws (23). Then screw on plastic cover (19).



When screwing on the plastic cover (19), make sure that the cables are not jammed between the cover and the casing. **If this is not observed there is a risk of a short circuit!**

Warm air distribution

The warm air system is designed individually for each type of vehicle on a modular basis. There is an extensive accessories programme available (see brochure).

You can obtain diagrams free of charge from the Truma Service Centre, showing optimal installation suggestions for warm air systems in all current-type caravans and mobile homes.

Fig. F: The warm air connection fittings (24) are designed for the fan duct with 65 mm diameter or 72 mm diameter. Slide fan ducts firmly into or onto the warm air connection fittings. If you are not using the compression-proof genuine Truma fan ducts, the ducts must be secured with 2 self-tapping screws of 2.9 mm diameter.

At the air flap (25) the quantity of air can be individually adjusted for warm air distribution. In centre position 50% of the warm air is distributed to each of the two outlets, respectively.

Use the fan duct with dia. 72 mm if the fan ducts are of different length or on sides with greater heat requirement. This means that the air output can be used to the full on this side. By adjusting the air flap (25) the quantity of air can be increased further still, individually. As a result the air output on the other side is reduced.

Trumavent-ventilateur

pour la distribution de l'air chaud et l'aération

Instructions de montage

La pose et les réparations ne doivent être exécutés que par un spécialiste !

Avant le début des travaux, lire attentivement les instructions de montage.



Ce ventilateur ne doit pas être utilisé pour le chauffage Truma S 55 T. Lors de la pose du ventilateur Trumavent, il ne faut ni modifier ni endommager la conduite des gaz d'évacuation du chauffage (installation ascendante, le cas échéant, avec béquille de soutien de la conduite d'évacuation des gaz) !

Montage du ventilateur sur la niche du chauffage depuis la date de fabrication 05/96

Fig. A : retirer le couvercle pré-estampé sur la face arrière de la niche. Visser ou dévisser les vis (1) jusqu'à pouvoir accrocher les pattes de fixation du ventilateur. Serrer soigneusement les vis.

Pose du ventilateur sur la niche du chauffage jusqu'à la date de fabrication 05/96

Fig. B : retirer le couvercle pré-estampé sur la face arrière de la niche et retirer la vis (2) si nécessaire. Visser la vis (3) ou la desserrer jusqu'à pouvoir accrocher la patte de fixation du ventilateur. Si nécessaire, engager la vis (5).

Aligner le ventilateur au niveau de l'encoche (4) par rapport à la vis (5). Pour les points de fixation (6), percer

2 nouveaux trous Ø 2 mm, en veillant à ce qu'ils traversent les deux pièces de tôle. Visser le ventilateur avec des vis à tôle 3,5 x 22 mm.

Montage du ventilateur sur une niche de chauffage prévue pour deux ventilateurs

Pour le chauffage Trumatic S 5002, on livre aussi une niche spéciale pour le raccordement de deux ventilateurs.

Sur le ventilateur de droite, retourner le raccord d'air chaud (fig. B : 7) de telle sorte que la sortie raide soit dans l'axe. Pour cela, avant la fixation sur la niche, desserrer la vis (8), retourner le manchon d'air chaud (7) et la refixer avec le vis (8).

Montage de la pièce de commande externe

Fig. C : lors du choix de l'emplacement, observer que la pièce de commande (9) ne doit pas être exposée directement à la radiation de chaleur. La longueur du câble de branchement (10) est de 1,50 m.

i Si un montage sous crépi des éléments de commande n'est pas possible, Truma peut livrer, sur demande, un cadre sur crépi (11 – N° d'art. 40000-52600) que vous trouverez sous les accessoires spéciaux.

Percer un trou de Ø 55 mm. Passer le câble vers l'arrière et fixer l'élément de commande (9) à l'aide de 4 vis (12). Placer ensuite le cadre de couverture (13) et tirer le câble jusqu'au ventilateur.

i La société Truma propose également, en tant qu'accessoires spécifiques, des pièces latérales (14), disponibles en 8 couleurs différentes, pouvant faire office de finition sur les cadres de protection. (Veuillez vous adresser à votre revendeur.)

Montage de la pièce de commande intégrée (seulement pour ventilateur TEB)

Le montage de la pièce de commande dans l'habillage du chauffage est possible pour les appareils de chauffage S 3002 (P, K) à partir de la date de fabrication 05/96, et S 5002 à partir de la date de fabrication 05/98.

Fig. D : retirer le couvercle de la façade du chauffage. Enficher le câble de connexion (15) sur la pièce de commande (16). Plier vers l'arrière la patte (17) sur la niche du chauffage et faire passer le câble de connexion (15). Enficher la pièce de commande (commutateur à l'avant).

i Pour le montage avec le kit « Confort », comprenant l'Airmix, on dispose d'un câble de 1,3 m pour la pièce de commande (N° d'art. 40000-47900).

Branchement électrique pour Trumavent TEB 12 V

Caractéristiques techniques :

Alimentation en courant : 12 V
Consommation de courant : 0,3 à 1,0 A
Débit d'air : jusqu'à 135 m³/h (avec la gaine de distribution d'air Ø 65 mm) jusqu'à 142 m³/h (avec la gaine de distribution d'air Ø 72 mm)

Homologation CEE :

i En Allemagne, le § 22 a du code d'immatriculation StVZO stipule que les conducteurs électriques, les pièces et les unités de commande pour des appareils de chauffage dans un véhicule doivent être disposés de telle sorte que leur fonctionnement ne puisse pas être gêné sous des conditions de service normales. Tous les passages de conduite menant à l'extérieur doivent être installés de façon étanche aux projections d'eau.

Si on utilise des blocs d'alimentation, il faut faire attention à ce que l'appareil ne soit utilisé que sous une basse tension de sécurité selon EN 60742 !

! Avant le début des travaux sur des composants électriques, il faut isoler l'appareil de l'alimentation en courant. Il ne suffit pas de couper le contact au niveau de la pièce de commande !

Fig. A : connecter la fiche du câble de la pièce de commande (18). Brancher l'appareil au réseau de bord avec un câble 2 x 1,5 mm² en le protégeant par un fusible. Brancher le câble moins à la masse centrale. Dans le cas d'un branchement direct à la batterie, protéger les câbles plus et moins. Branchements en Faston, complètement isolés (système de fiches plates pour automobile, de 6,3 mm).

Le branchement enfichable (K) ne concerne que les appareils de chauffage Trumatic S 3002 K et S 5002 K. Pour le branchement électrique complet des appareils de chauffage de ce type, procéder conformément aux instructions de montage du chauffage.

! En cas d'erreur de polarité des branchements, il y a danger d'incendie de câble. En outre, cela a pour conséquence l'expiration de la garantie ou de la responsabilité.

Le ventilateur Trumavent TEB peut aussi être utilisé en 230 V ca par l'intermédiaire du convertisseur de tension Truma SPU (N° d'art. 40000-47700). Si possible, monter le convertisseur de tension SPU près du sol. Le branchement d'autres appareils 12 V sur ce convertisseur de tension n'est pas possible.

i Le chargeur de batterie Truma NT 12/3-18 (N° d'art. 39901-01) est recommandé pour la connexion de plusieurs appareils 12 V. Ce chargeur (courant de charge de 18 A) se prête aussi à la recharge de batteries au plomb. Les autres chargeurs de batterie ne peuvent être utilisés qu'avec une batterie 12 V de voiture comme tampon. Les alimentations stabilisées resp. les appareils d'alimentation en courant doivent posséder une sortie régulée 12 V (tension alternative superposée inférieure à 1 V).

Branchement électrique pour Trumavent TN 230 V ~

Caractéristiques techniques :

Alimentation en courant :
230 V ~ 50 Hz
Consommation de courant :
0,5 A, 65 watts
Débit d'air :
jusqu'à 169 m³/h
(avec gaine de distribution
d'air UR Ø 65 mm)
jusqu'à 182 m³/h
(avec gaine de distribution
d'air Ø 72 mm)



Le raccordement électrique ne doit être confié qu'à un spécialiste (en Allemagne d'après VDE 0100, partie 721) ! Les indications ci-après ne sont pas destinées à encourager des électriciens bricoleurs à réaliser le branchement eux-mêmes, mais à fournir des informations supplémentaires au spécialiste chargé de ce travail !

La liaison au secteur s'effectue à l'aide de câbles 3 x 1,5 mm², branchés à une boîte de dérivation (par ex. câble dans flexible H05VV-F).

Veiller impérativement à un raccordement soigneux avec les couleurs conformes !

Pour les travaux de maintenance resp. de réparation, il doit y avoir côté véhicule un dispositif de coupure sur tous les contacts pour la séparation depuis le secteur, avec un écartement des contacts d'au moins 3 mm.

Fig. E : retirer le couvercle en plastique (19). Retirer les bornes de soulagement de traction (20). Passer le câble de branchement (10) de la pièce de commande ainsi que le cordon de secteur (21) par l'encoche (22) et les brancher conformément à la figure.

Rabattre les bornes de soulagement de traction (20) sur les deux isolations de la surface latérale et les fixer avec les vis (23). Ensuite, visser dessus le couvercle en plastique (19).



En vissant le couvercle de plastique (19), veiller à ce que les câbles ne se coincent pas entre le couvercle et le boîtier. **En cas de non-respect, risque de court-circuit !**

Distribution de l'air chaud

Le système à air chaud pulsé est conçu individuellement pour chaque type de véhicule selon un principe modulaire. Pour cela, une gamme importante d'accessoires en option est à la disposition des intéressés (voir prospectus).

En s'adressant au centre Truma de service après-vente, on peut réclamer gratuitement des croquis avec des propositions optimales de montage des installations à air chaud pulsé dans tous les types habituels de caravanes et de camping-cars.

Fig. F : les manchons d'air chaud (24) sont conçus pour les gaines de distribution d'air Ø 65 mm ou Ø 72 mm. Glisser fermement les gaines de distribution d'air dans et resp. sur les manchons d'air chaud. Si on n'utilise pas les gaines de distribution d'air Truma d'origine, résistant à la pression, il faut fixer les tuyaux en plus avec 2 vis a tôle Ø 2,9 mm.

Par l'intermédiaire du volet d'air (25), on peut régler individuellement le débit d'air pour la répartition de l'air chaud. Dans la position moyenne, l'air chaud se distribue à raison de 50% entre les deux sorties.

Dans le cas de gaines de distribution d'air de différentes longueurs ou si un côté a des besoins en chaleur plus élevés, il faut utiliser le tube de ventilateur de Ø 72 mm. Par là, on peut exploiter le plein débit d'air sur ce côté. En déplaçant le volet d'air (25), on peut augmenter encore le débit d'air individuellement. Par cela, le débit d'air de l'autre côté est réduit.

Trumavent- Ventilatore

per distribuzione aria calda e ventilazione

Istruzioni di montaggio

Le installazioni e le riparazioni possono essere effettuate esclusivamente da personale qualificato!

Prima di qualsiasi intervento, leggere attentamente le istruzioni d'installazione.



Non utilizzare il presente ventilatore per la stufa Truma S 55 T. Durante l'installazione del ventilatore Trumavent, non alterare o danneggiare il passaggio per i gas di scarico della stufa (montaggio ascendente, se necessario, con staffa di supporto per il tubo di scarico)!

Montaggio del ventilatore sulla nicchia della stufa a partire dall'anno di fabbricazione 05/96

Figura A: Rimuovere il coperchio già inciso sulla parte posteriore della nicchia. Serrare o allentare le viti (1) fino a potere agganciare le linguette di fissaggio del ventilatore. Serrare con cautela le viti.

Montaggio del ventilatore sulla nicchia della stufa fino all'anno di fabbricazione 05/96

Figura B: Rimuovere il coperchio già inciso sulla parte posteriore della nicchia e, se necessario, la vite (2). Serrare o allentare la vite (3) fino a potere agganciare la linguetta di fissaggio del ventilatore. Se necessario, serrare la vite (5).

Allineare il ventilatore sulla rientranza (4) verso la vite (5). Per i punti di fissaggio (6) ese-

guire 2 nuovi fori da Ø 2 mm ed assicurarsi che le due lamiere vengano perforate. Avvitare il ventilatore con viti autofilettanti da 3,5 x 22 mm.

Montaggio del ventilatore sulla nicchia per due ventilatori

Per la stufa Trumatic S 5002 è disponibile anche una nicchia speciale per il collegamento di due ventilatori.

Sul ventilatore destro ruotare il bocchettone aria calda (figura B: 7), posizionando l'uscita rapida al centro. A tale scopo, prima del fissaggio sulla nicchia, allentare la vite (8), ruotare il bocchettone aria calda (7) e fissare nuovamente con la vite (8).

Montaggio del quadro di comando esterno

Figura C: Per la scelta del posto, fare attenzione affinché il quadro di comando (9) non venga esposto a fonti di calore dirette. La lunghezza del cavo di raccordo (10) è di 1,5 m.

i Se non è possibile un montaggio incassato dei quadri di comando, Truma fornisce dietro richiesta un telaio per montaggio non incassato (11 - N° art. 40000-52600) come accessorio speciale.

Praticare un foro Ø 55 mm. Portare il cavo verso la parte posteriore e fissare il quadro di comando (9) con 4 viti (12). Quindi inserire il telaio di copertura (13) e posare il cavo fino al ventilatore.

i Come terminazione al telaio di copertura Truma fornisce come accessorio speciale parti laterali (14) in 8 colorazioni diverse. (Rivolgersi al proprio rivenditore.)

Installazione del quadro di comando integrato (solo per ventilatore TEB)

È possibile installare il quadro di comando sul pannello della stufa per i modelli S 3002 (P, K), a partire dall'anno di fabbricazione 05/96, e S 5002, a partire dall'anno di fabbricazione 05/98.

Figura D: Rimuovere il coperchio dalla mascherina della stufa. Infilare il cavo di collegamento (15) nel quadro di comando (16). Ripiegare all'indietro la linguetta (17) sulla nicchia della stufa ed infilare il cavo di collegamento (15). Inserire il quadro di comando (interruttore in avanti).

 Per il montaggio in combinazione con il pacchetto comfort con Air-mix è disponibile il cavo del quadro di comando con una lunghezza di 1,3 m (N° art. 40000-47900).

Collegamento elettrico per Trumavent TEB 12 V

Dati tecnici:

Alimentazione elettrica: 12 V
Assorbimento elettrico: 0,3 fino a 1,0 A
Portata aria:
fino a 135 m³/h
(con tubo ventilatore ÜR Ø 65 mm)
fino a 142 m³/h
(con tubo ventilatore Ø 72 mm)

Omologazione CEE: e1 022603

 In base al § 22 del Codice Stradale in Germania i cavi elettrici, le centraline e i moduli di comando per stufe dovranno essere installati nel veicolo in modo tale da non pregiudicarne il corretto funzionamento in condizioni di esercizio normali. Proteggere tutti i cavi in uscita dagli spruzzi d'acqua sull'apertura.

Se vengono utilizzati moduli di alimentazione, fare funzionare l'apparecchio alla tensione di sicurezza inferiore secondo le norme EN 60742!



Prima di intervenire su componenti elettrici, staccare l'apparecchio dalla rete di alimentazione elettrica. Non è sufficiente disattivare il quadro di comando!

Figura A: Infilare la spina del cavo per il quadro di comando (18). Collegare l'apparecchio alla rete di bordo protetta con cavo 2 x 1,5 mm². Cavo negativo su massa centrale. Per il collegamento diretto alla batteria, proteggere il cavo positivo e quello negativo. Effettuare i raccordi in „faston“, completamente isolati (sistema ad innesto piatto da 6,3 mm per veicoli).

La presa d'innesto (K) riguarda solo le stufe Trumatic S 3002 K e S 5002 K. Effettuare il collegamento elettrico completo di questi tipi di stufe in base alle istruzioni di montaggio della stufa.



L'inversione dei poli potrebbe fare bruciare i cavi. Decade inoltre ogni diritto di garanzia e si declina ogni responsabilità.

Il ventilatore Trumavent TEB può essere alimentato con il trasformatore Truma SPU (N° art. 40000-47700) anche ad una tensione di 230 V ~. Il montaggio del trasformatore di tensione SPU dovrebbe essere effettuato possibilmente vicino al pavimento. Su questo trasformatore non è possibile collegare altri apparecchi da 12 V.

 Per il collegamento di più apparecchi da 12 V si consiglia il caricabatterie Truma NT12/3-18 (N° art. 39901-01). Questo caricabatterie (corrente di carica 18 A) è idoneo anche per il caricamento di batterie al piombo. Utilizzare altri apparecchi di carica solo con una batteria per auto da 12 V come tampone. Gli apparecchi di alimentazione dovranno essere provvisti di un'uscita regolata a 12 V (tensione alternata inferiore a 1 V).

Collegamento elettrico per Trumavent TN 230 V ~

Dati tecnici:

Alimentazione elettrica:

230 V ~ 50 Hz

Assorbimento elettrico:

0,5 A, 65 Watt

Portata aria:

fino a 169 m³/h

(con tubo ventilatore

UR Ø 65 mm)

fino a 182 m³/h

(con tubo ventilatore

Ø 72 mm)



Il collegamento elettrico deve essere effettuato esclusivamente da personale qualificato (in Germania in base a VDE 0100, sezione 721). Le avvertenze qui riprodotte non intendono indurre persone non qualificate ed effettuare il collegamento elettrico ma forniscono informazioni supplementari al personale qualificato!

Il collegamento alla rete viene effettuato con un cavo da 3 x 1,5 mm² su una scatola di distribuzione (ad es. cavo flessibile H05VV-F).

Garantire il corretto abbinamento con i giusti colori dei cavi!

Per lavori di manutenzione o riparazione, l'installatore dovrà mettere a disposizione un sezionatore per scollegare tutti i poli dalla rete ad una distanza di contatto minima di 3 mm.

Figura E: Rimuovere il coperchio in plastica (19). Rimuovere i morsetti antitrazione (20). Infilare il cavo di collegamento (10) del quadro di comando e il cavo rete (21) nel foro (22) e collegare come da figura.

Ribaltare i morsetti antitrazione (20) sui due isolamenti protettivi e bloccare con le viti (23). Avvitare infine il coperchio in plastica (19).



Per avvitare il coperchio in plastica (19), assicurarsi che i cavi tra coperchio e scatola non siano incastrati. **In caso di mancata osservanza, sussiste il rischio di cortocircuiti!**

Distribuzione aria calda

Il sistema dell'aria calda è concepito individualmente per ogni tipo di veicolo, in base al principio modulare. A tale scopo è disponibile una vasta gamma di accessori (vedi prospetto).

Per tutti i modelli di caravan e camper comunemente commercializzati, possono essere richiesti gratuitamente al centro assistenza Truma schizzi con proposte di montaggio ottimali per impianti distribuzione aria calda.

Figura F: I bocchettoni aria calda (24) sono concepiti per i tubi ventilatori da Ø 65 mm o Ø 72 mm. Infilare saldamente i tubi all'interno o sui bocchettoni aria calda. Se non vengono usati tubi originali Truma a prova di compressione, fissare i tubi con 2 viti autofilettanti da Ø 2,9 mm.

Con lo sportello aria (25) la portata può essere regolata individualmente in base alla distribuzione aria calda. In

posizione centrale, l'aria calda viene distribuita al 50% sulle due uscite.

In caso di tubi di diversa lunghezza o su lati con fabbisogno termico maggiore, utilizzare il tubo da Ø 72 mm. In tal modo si può completamente sfruttare la potenza dell'aria su questo lato. Orientando opportunamente lo sportello aria (25), si può aumentare la portata ancora in base alle esigenze individuali. In tal modo la potenza dell'aria diminuisce sull'altro lato.

Trumavent-Ventilator

voor verdeling van warme lucht en beluchting

Inbouwhandleiding

Inbouw en reparatie mogen alleen door vakbekwame monteurs worden uitgevoerd!

Voor begin van de werkzaamheden moet de inbouwhandleiding zorgvuldig worden doorgelezen.



Deze ventilator mag niet voor de verwarming Truma S 55 T worden toegepast. Bij inbouw van de Trumavent-ventilator mag de uitvoering van de kachel niet worden gewijzigd of beschaagd (stijgend aanbrengen, evt. met rookgasafvoerbuisteun)!

Montage van de ventilator op de kachelinbouwkast vanaf bouwjaar 05/96

Afb. A: Verwijder de voorgestansteste deksel op de achterkant van de inbouwkast. Draai de schroeven (1) zover vast of los dat de bevestigingslussen van de ventilator kan worden opgehangen. Draai de schroeven goed vast.

Montage van de ventilator op de kachelinbouwkast tot bouwjaar 05/96

Afb. B: Verwijder het voorgestansteste deksel aan de achterkant van de inbouwkast en eventueel de schroef (2). Draai de schroef (3) zover in of uit dat de bevestigingsbuis van de ventilator kan worden opgehangen. Draai de schroef zover in of uit dat de bevestigingslus van de ventilator kan worden opgehangen. Draai de schroef (5) eventueel vast.

Breng de uitsparing (4) van de ventilator voor de schroef (5). Boor voor de bevestigingspunten (6) 2 nieuwe gaten Ø 2 mm. Let erop, dat beide plaaelementen hierbij worden doorboord. Schroef de ventilator met plaatschroeven 3,5 x 22 mm vast.

Montage van de ventilator op de inbouwkast voor twee ventilatoren

Voor de kachel Trumatic S 5002 is ook een speciale inbouwkast voor de aansluiting van twee ventilatoren leverbaar.

Draai het warme-luchtaansluitstuk (afb. B: 7) op de rechter ventilator zo dat de steile uitlaat zich in het midden bevindt. Draai hiervoor voor bevestiging op de inbouwkast de schroef (8) los, draai het warme-luchtaansluitstuk (7) om en zet het met de (8) schroef weer vast.

Montage van het externe bedieningspaneel

Afb. C: Let er bij de plaatskeuze op dat het bedieningspaneel (9) niet aan directe warmtestraling mag worden blootgesteld. De lengte van de aansluitkabel (10) bedraagt 1,5 m.



Is een verzonken montage van de bedieningselementen niet mogelijk, levert Truma desgewenst een opbouwframe (11 – art.-nr. 40000-52600) als extra toebehoren.

Gat Ø 55 mm boren. De kabel naar achteren doorvoeren en het bedieningselement (9) met 4 schroeven (12) bevestigen. Vervolgens de afdekframe (13) aanbrengen en de kabel tot de ventilator leggen.



Als afsluiting van de afdekraampjes levert Truma als speciaal toebehoren zijdelen (14) in 8 verschillende kleuren. (Vraag uw specialzaak.)

Inbouw van het geïntegreerde bedieningspaneel (alleen voor ventilator TEB)

De inbouw van de bedieningselementen in de bekleding van de verwarming is bij de verwarmingen S 3002 (P, K) vanaf bouwjaar 05/96 en S 5002 vanaf bouwjaar 05/98 mogelijk.

Afb. D: Verwijder het afsluitdeksel uit de kachelmantel. Sluit de verbindingkabel (15) op het bedieningspaneel (16) aan. Buig de beugel (17) op de inbouwkast van de kachel naar achter en voer de verbindingkabel (15) erdoor. Plaats het bedieningspaneel (schakelaar vooraan).

Voor een montage in combinatie met het comfortpakket met Airmix, is een verbindingkabel naar het bedieningspaneel van 1,3 m lang verkrijgbaar (art.-nr. 40000-47900).

Elektrische aansluiting TEB 12 V

Technische gegevens:

Voeding: 12 V
Stroomverbruik: 0,3 tot 1,0 A
Luchtverplaatsingsvolume: max. 135 m³/h (met ventilatiebuis UR Ø 65 mm)
max 142 m³/h (met ventilatiebuis Ø 72 mm)

EEG-typegoedkeuring:

e1 022603

 In Duitsland moeten krachtens § 22 a StVZO elektrische leidingen, schakel- en bedieningsapparaten voor verwarmingstoestellen in het voertuig zo zijn aangebracht, dat de onbelemmerde werking ervan onder normale gebruiksomstandigheden niet nadelig kan worden beïnvloed. Alle van verwarmingstoestellen naar buiten lopende leidingen moeten op het punt waar deze buiten komen spatwaterdicht zijn.

Bij gebruik van omvormers dient er rekening mee te worden gehouden dat het apparaat alleen met veiligheids-

laagspanning conform EN 60742 mag worden gebruikt!



Voordat begonnen wordt met het werk aan elektrische onderdelen, moet de stroomtoevoer naar het apparaat worden afgesloten. Het volstaat niet om het apparaat via het bedieningspaneel uit te zetten!

Afb. A: Sluit de stekker van het bedieningspaneel aan (18). Sluit het apparaat met een kabel van 2 x 1,5 mm² op het beveiligde boordnet aan. Minleiding aansluiten op de centrale massa. Bij directe aansluiting op de accu moeten de plus- en minleiding met zweefzekeringen worden beveiligd. Voer de aansluitingen volledig geïsoleerd in Faston uit (Kfz-vlakstekersysteem 6,3 mm).

De stekkeraansluiting (K) betreft alleen de kachels Trumatic S 3002 K en S 5002 K. De elektrische aansluiting van deze kacheltypes moet volledig conform de gebruiksaanwijzing van de kachel worden uitgevoerd.



Als u de polen verkeerd aansluit, bestaat het risico op doorbranden

van de kabels. Bovendien vervalt dan elke aanspraak op garantie of aansprakelijkheid.

De Trumavent ventilator TEB kan via de Truma-transformator SPU (art.-nr. 40000-47700) ook met 230 V~ worden gebruikt. De transformator SPU moet indien mogelijk vlak bij de vloer worden gemonteerd. Andere 12 V apparaten kunnen niet op deze transformator worden aangesloten.



Voor de aansluiting van meerdere 12 V-toestellen raden we u aan om het Truma-batterijlaadtoestel NT12/3-18 (art.-nr. 39901-01) te gebruiken. Dit laadapparaat (18 A laadstroom) is ook geschikt voor het laden van loodaccu's. Andere mogen alleen met een autoaccu van 12 V als buffer worden gebruikt. Voedingen of omvormers moeten een gestabiliseerde 12 V-uitgang hebben (wisselspanningsaandeel kleiner dan 1 V).

Elektrische aansluiting TN 230 V ~

Technische gegevens:

Voeding:

230 V ~ 50 Hz

Stroomverbruik:

0,5 A, 65 Watt

Luchtverplaatsingsvolume:

max. 169 m³/h

(met ventilatiebuis

ÜR Ø 65 mm)

max 182 m³/h

(met ventilatiebuis

Ø 72 mm)



De elektrische aansluiting mag alleen door vakbekwame monteurs (in Duitsland conform VDE 0100, deel 721) worden uitgevoerd! De hier gegeven instructies zijn niet bedoeld om de leek aan te zetten de aansluiting zelf uit te voeren, maar dienen als extra informatie voor de vakman die u met de aansluiting belast hebt!

De aansluiting op het net gebeurt met een kabel van 3 x 1,5 mm² die wordt aangesloten op een verdeeldoos (bijv. Buisleiding H05VV-F).

Let bij de aansluiting zeer goed op de kleuren!

Voor onderhouds- en reparatiewerkzaamheden moet bij de inbouw een scheidingsvoorziening met een contactafstand van minstens 3 mm voor een totaal polige scheiding ten opzicht van het net aanwezig zijn.

Afb. E: Verwijder het kunststof deksel (19). Verwijder de trekontlastingsklemmen (20). Voer de verbindingkabel (10) van het bedieningspaneel en de voedingskabel (21) door de uitsparing (22) en vastzetten zoals in de figuur wordt aangegeven.

Klap de trekontlastingsklemmen (20) over de beide isolatiemantels en met de schroeven (23) vastzetten. Schroef het kunststof deksel (19) vast.



Bij het vastschroeven van het kunststofdeksel (19) moet men opletten dat de kabels niet geklemd raken tussen het deksel en de behuizing. **Als de kabels geklemd raken, bestaat gevaar voor kortsluiting!**

Verdeling van warme lucht

Het warme-luchtsysteem is voor elk voertuigtype apart volgens het bouwdoosprincipe geconstrueerd. Hiervoor is een uitgebreid accessoireprogramma verkrijgbaar (zie brochure).

U kunt voor alle gangbare caravan- en campermodellen gratis plannen met optimale inbouwsuggesties voor warme-luchtinstallaties aanvragen bij de service-centrale van Truma.

Afb. F: De warme-lucht-aansluitstukken (24) zijn geconstrueerd voor de ventilatiebuis met Ø 65 mm of de buis met Ø 72 mm. Schuif de ventilatiebuizen vast in of op de warme-luchtaansluitstukken. Als geen drukvaste originele ventilatiebuizen van Truma worden gebruikt, moeten de buizen met 2 plaatschroeven Ø 2,9 mm worden vastgezet.

Via de luchtklep (25) kunt u het luchtvolume apart voor de warme-luchtverdeling instellen. In de middelste stand wordt de warme lucht 50% over de beide uitgangen verdeeld.

Bij ventilatorbuizen van verschillende lengten of aan die zijden waar meer warmte nodig is, kan de ventilatorbuis met Ø 72 mm worden gebruikt. Hierdoor kan het volledige luchtvermogen aan deze kant worden benut. Door de luchtklep (25) te verstellen kan het luchtvolume nog afzonderlijk worden verhoogd. Hierdoor wordt het luchtvolume aan de andere kant teruggebracht.

Trumavent-Blæser til varmluftfordeling og ventilation

Monterings- anvisning

**Montering og reparation
må kun foretages af en
fagmand!** Læs monterings-
anvisningen omhyggeligt, før
arbejdet påbegyndes.



Denne blæser må ikke
anvendes til ovnen
Truma S 55 T. Ved monterin-
gen af Trumavent-blæseren
må ovnens aftræksledning
ikke forandres eller beskadig-
ges (monter med stigning, i
modsat fald med aftræksrørs-
tøtte)!

Montering af
blæseren på ovnens
monteringskasse
model fra 05/96

Figur A: Fjern de forstansede
dæksler på bagsiden af monter-
ingskassen. Skru skruerne
(1) så langt ind eller løsn
dem, så blæserens monte-
ringslasker kan hægtes på.
Spænd derefter skruerne om-
hyggeligt.

Montering af
blæseren på
ovnmonteringskasse
model indtil 05/96

Figur B: Fjern de forstansede
dæksler fra bagsiden af monter-
ingskassen og fjern i givet
fald skruen (2). Skru skruerne
(3) ind eller løsn dem så me-
get, at blæserens monte-
ringslasker kan hægtes på. I
givet fald skrues skruen (5)
ind.

Tilpas blæseren til udskærin-
gen (4) med skruen (5). Bor
2 nye huller \varnothing 2 mm til monteringspunkterne (6). Vær
herved opmærksom på, at

der bores igennem begge
blikplader. Skru blæseren fast
med metalskruer 3,5 x 22 mm.

Montering af
blæseren på
monteringskasse
for to blæsere

Til ovnen Trumatic S 5002
kan man også få en special
monteringskasse til monter-
ing af to blæsere.

Drej varmluftstudsens
(figur B: 7) på højre blæser
rundt sådan, at den stejle ud-
gang sidder i midten. Dette
gøres ved før monteringen på
monteringskassen at løsne
skruen (8), dreje varmluft-
studsens (7) og spænde den
fast igen med skruen (8).

Montering af ekstern
betjeningsdel

Figur C: Vær ved placeringen
opmærksom på, at betje-
ningsdelen (9) ikke må ud-
sættes for direkte varme
stråling. Tilslutningskablet
(10) er 1,5 m langt.

i Hvis indbygning af be-
tjeningsdelene ikke er
mulig, kan Truma tilbyde en
ramme (11 – art.-nr. 40000-
52600) som ekstratilbehør.

Et hul på \varnothing 55 mm bores.
Kablet føres igennem, bagud,
og betjeningsdelen (9) fast-
gøres med 4 skruer (12). Her-
efter monteres afdæknings-
rammen (13) og kablet træk-
kes til ventilatoren.

i Som afslutning til ram-
merne kan Truma tilbyde
et sæt sidedele (14) som
ekstratilbehør i 8 forskellige
farver. (Spørg hos Deres for-
handler.)

Montering af indbygget betjeningsdel (kun for blæser TEB)

Montering af betjeningsdelen på ovns monteringskasse er ikke mulig for ovnene S 3002 (P, K) fra 05/96 og S 5002 fra 05/98.

Figur D: Fjern dækslet på ovns beklædning. Sæt forbindelseskablet (15) på betjeningsdelen (16). Bøj lasken (17) på ovns monteringskasse bagud og før forbindelseskablet (15) igennem. Sæt betjeningsdelen ind på plads (kontakten fremad).

 Til montage i forbindelse med komfortpakken med Airmix står et betjeningsfastkabel på 1,3 m til rådighed (art.-nr. 40000-47900).

Elektrisk tilslutning for Trumavent TEB 12 V

Tekniske data:

Strømforsyning: 12 V
Strømforgbrug: 0,3 til 1,0 A
Luftkapacitet: op til 135 m³/h (med blæserør UR Ø 65 mm)
op til 142 m³/h (med blæserør Ø 72 mm)

EØF-typegodkendelse:

e1 022603

 I Tyskland skal elektriske ledninger, kontakter og styreanordninger for varmeapparater i køretøjer i henhold til § 22 a StVZO installeres sådan, at disses normale funktion ikke påvirkes under normale driftsbetingelser. Alle ledninger, der føres ud, skal ved gennemgangen have en gennemføring, som er sprøjtevandtæt.

Hvis der anvendes omformere, skal man være opmærksom på, at apparatet kun må drives med svagstrøm i henhold til EN 60742!

 Før arbejdet på elektriske dele på begynder, skal apparatets ledninger kobles fra strømforsyningen. Det er ikke tilstrækkeligt at koble strømmen fra på betjeningsdelen!

Figur A: Sæt betjeningskablets stik på (18). Tilslut apparatet til køretøjets beskyttede elnet med 2 x 1,5 mm² kabler. Minusledningen til central stelforbindelse. Ved direkte tilslutning til batteriet skal plus- og minusledningen sikres. Foretag tilslutninger med Faston helt isoleret (fladstiksystem for biler 6,3 mm).

Stiktilslutningen (K) gælder kun for Trumatic S 3002 K og S 5002 K varmeapparater. Den komplette elektriske tilslutning af disse ovntyper skal foretages i henhold til ovns monteringsanvisning.

 Ved polombytning opstår der fare for kabelbrand. Desuden bortfalder enhver ret til krav angående garanti eller produktansvar.

Trumavent-blæseren TEB kan også drives med 230 V ~ ved hjælp af Truma-transformator SPU (art.-nr. 40000-47700).

Montering af transformator SPU bør om muligt ske nær gulvet. Det er ikke muligt at tilslutte flere 12 V-apparater til denne strømform.

 For tilslutning af flere 12 V-apparater anbefales Trumas batterioplader NT12/3-18 (art.-nr. 39901-01). Opladeren (18 A ladestrøm) er også velegnet til opladning af blybatterier. Andre ladeapparater må kun anvendes sammen med et 12 V bilbatteri som buffer. Net- eller strømforsyningsapparater skal have en reguleret 12 V udgang med en vekselstrømsandel på under 1 V.

Elektrisk tilslutning for Trumavent TN 230 V ~

Tekniske data:

Strømforsyning:

230 V ~ 50 Hz

Strømforsyning:

0,5 A, 65 watt

Luftkapacitet:

op til 169 m³/h

(med blæserrør

ÜR Ø 65 mm)

op til 182 m³/h

(med blæserrør

Ø 72 mm).



Den elektriske tilslutning må kun foretages af en fagmand (i Tyskland i henhold til VDE 0100, stk. 721). De foreliggende anvisninger er ikke nogen opfordring til ukyndige om selv at udføre den elektriske tilslutning. De skal tværtimod forstås som ekstra information til den fagmand, som De har bedt om at udføre arbejdet.

Netforbindelsen etableres via kabel 3 x 1,5 mm² til en fordelerdåse (f.eks. slangeledning H05VV-F).

Det er vigtigt, at der sørges for omhyggelig tilslutning i de rigtige farver!

Før vedligeholdelses- eller reparationsarbejder skal Trumavent-blæseren frakobles elnettet med mindst 3 mm kontaktafstand!

Figur E: Tag plastdækslet (19) af. Tag kabelklemmerne (20) af. Før betjeningsdelens tilslutningskabel (10) og strømkablet (21) gennem udskæringen (22) og tilslut dem som vist på tegningen.

Sæt kabelklemmerne (20) på de to kappeisoleringer og fastspænd dem med skruerne (23). Skru derefter plastdækslet (19) på.



Idet man skruer plastdækslet (19) på, skal man være opmærksom på, at kablet ikke bliver klemt mellem dæksel og kabinet.

Tages der ikke hensyn til dette, er der risiko for kortslutning!

Varmluftfordeling

Varmluftsystemet planlægges individuelt for hver køretøjstype ved hjælp af moduler. Der findes et omfattende tilbehørsprogram for senere udvidelse af systemet (se brochure).

Tegninger med optimale monteringsforslag for varmluftanlæg i alle gængse campingvogn- og autocampermodeller kan bestilles gratis hos Truma Servicecenter.

Figur F: Varmluftstudserne (24) er beregnet til blæserrør med Ø 65 mm eller Ø 72 mm. Skub blæserrørene fast ind i varmluftstudserne. Hvis der ikke anvendes originale tryksikre Truma-blæserrør, skal rørene fastgøres med 2 metalskruer Ø 2,9 mm.

Ved hjælp af luftspjældet (25) kan luftmængden til varmluftfordeling indstilles individuelt. I midterstilling fordeles varmluften med 50% til hver af de to udgange.

Ved blæserrør med forskellig længde eller i sider med større varmebehov skal blæserrøret med Ø 72 mm anvendes. Derved kan den fulde

luftkapacitet udnyttes i den pågældende side. Ved regulering af luftspjældet (25) kan luftmængden reduceres i den anden side.

Trumavent-Ventilador

para la distribución del aire caliente y ventilación

Instrucciones de montaje

¡El montaje y las reparaciones podrá hacerlas únicamente el técnico! Antes de comenzar los trabajos lea detenidamente las instrucciones de montaje.



¡Este ventilador no debe utilizarse para la calefacción Truma S 55 T!
¡Al montar el ventilador Trumavent no debe modificarse ni dañarse la conducción de los gases de escape de la calefacción (tendido ascendente, cuando sea necesario, con soporte del conductor de los gases de escape)!

Montaje del ventilador en la caja de montaje de la calefacción a partir del año de construcción 05/96

Fig. A: Quite la tapa preperforada en el dorso de la caja de montaje. Rosque, o desenrosque, los tornillos (1) lo necesario de forma que puedan colgarse las orejetas del ventilador.

Montaje del ventilador en la caja de montaje de la calefacción hasta el año de construcción 05/96

Fig. B: Quite la tapa preperforada del dorso de la caja de montaje y en su caso el tornillo (2). Rosque, o desenrosque, los tornillos (3) lo suficiente de forma que puedan colgarse las orejetas del ventilador. En su caso, rosque el tornillo (5).

Ajuste el ventilador al rebaje (4) hacia el tornillo (5). Taladre 2 nuevos orificios para los puntos de sujeción (6) de

Ø 2 mm, al respecto tener en cuenta que ambas piezas de chapa deben taladrarse. Rosque el ventilador con tornillos para chapa de 3,5 x 22 mm.

Montaje del ventilador en la caja de montaje para dos ventiladores

Para la calefacción Trumatic S 5002 se puede suministrar también una caja de montaje especial para la conexión de dos ventiladores.

Gire la tubuladura del aire caliente en el ventilador derecho (fig. B: 7) de forma que esté centrada la salida curva. Para ello, antes de sujetar a la caja de montaje, suelte el tornillo (8), de la vuelta a la tubuladura del aire caliente (7) y vuelva a sujetar con el tornillo (8).

Montaje del panel de mando externa

Fig. C: Al elegir el lugar tenga en cuenta que el panel de mando (9) no debe quedar expuesto a la radiación directa del calor. La longitud del cable de conexión (10) es de 1,5 m.



Si no es posible un montaje empotrado de los elementos de mando, Truma suministra sobre demanda un marco sobre revoque (11 – N° de art. 40000-52600) como accesorio extraordinario

Taladrar un agujero de Ø 55 mm. Deslizar el cable hacia atrás y fijar la sección de manejo (9) con 4 tornillos (12). Calar luego los marcos cobertores (13) y colocar el cable hasta el ventilador.



Para cierre del marco cobertor Truma suministra como accesorios especiales piezas laterales (14) en 8 colores distintos. (Por favor consulte a su proveedor.)

Montaje del panel de mando integrado (sólo para ventilador TEB)

Es posible el montaje del panel de mando en el revestimiento de la calefacción para el aparato calefactor S 3002 (P, K) a partir del año de construcción 05/96 y S 5002 a partir del año de construcción 05/98.

Fig. D: Quite la tapa de cierre del revestimiento de la calefacción. Enchufe el cable de unión (15) al panel de mando (16). Doble hacia atrás el cubrejuntas (17) de la caja de montaje de la calefacción y pase el cable de unión (15). Encaje el panel de mando (interruptor delante).

 Para el montaje conjuntamente con el paquete de confort Airmix se dispone de un cable del panel de mando de 1,3 m de largo (N° de art. 40000-47900).

Conexión eléctrica para Trumavent TEB 12 V

Especificaciones técnicas:

Alimentación de corriente: 12 V
Absorción de potencia: 0,3 a 1,0 A
Caudal de aire: hasta 135 m³/h (con tubo de ventilador UR Ø 65 mm) hasta 142 m³/h (con tubo de ventilador Ø 72 mm)

Autorización de tipos CEE: e1 022603

 En Alemania deberán disponerse en el vehículo, según el § 22 a StVZO, los cables eléctricos, aparato de conexión y mando para aparatos calefactores de tal forma que no pueda afectarse a su funcionamiento perfecto, en condiciones de servicio normales. Todos los cables que vayan hacia el exterior deberán estar tendidos en su caso herméticos al agua de salpicaduras.

¡Cuando se utilicen unidades de alimentación hay que tener en cuenta que el aparato sólo

se utilice con tensión baja de seguridad según EN 60742!



¡Antes de comenzar el trabajo en los componentes eléctricos deberá desembornarse el aparato de la alimentación de la corriente. La desconexión en el panel de mando es insuficiente!

Fig. A: Desconecte el conector del cable del panel de mando (18). Conecte el aparato a la red de a bordo asegurada con fusible y con un cable de 2 x 1,5 mm². Cable negativo a la masa central. Con una conexión directa a la batería deben asegurarse con fusibles los cables positivo y negativo. Efectúe las conexiones en Faston, totalmente aisladas (sistema de conector plano del vehículo 6,3 mm).

La conexión de enchufe (K) afecta solamente al aparato calefactor Trumatic S 3002 K y S 5002 K. La conexión eléctrica completa de estos tipos de calefacción deberá hacerse de acuerdo con las instrucciones de montaje de la calefacción.



Con conexiones de polaridad cambiada existe el peligro de que se

quemem los cables. Además se anula cualquier garantía o derecho a hacer efectiva una responsabilidad.

El ventilador Trumavent TEB puede ponerse en servicio, a través del convertidor de tensión SPU (Art.-Nr. 40000-47700), también con 230 V ~. El montaje del transformador de tensión SPU deberá hacerse, en lo posible, en las proximidades del suelo. No es posible la conexión de otros aparatos de 12 V a este convertidor de tensión.



Para la conexión de varios aparatos de 12 V se recomienda el cargador de baterías NT12/3-18 (N° de art. 39901-01) de Truma que, con una corriente de carga de 18 A, es también adecuado para cargar acumuladores de plomo. Otros cargadores pueden utilizarse solamente con una batería para automóviles de 12 V como batería de compensación. Los aparatos de alimentación de red o de corriente deberán disponer de una salida de 12 V regulada. (Porcentaje de tensión alterna inferior a 1 V).

Conexión eléctrica para Trumavent TN 230 V ~

Especificaciones técnicas:

Alimentación de corriente:

230 V ~, 50 Hz

Absorción de corriente:

0,5 A, 65 vatios

Caudal de aire:

hasta 169 m³/h

(con tubo de ventilador

UR Ø 65 mm)

hasta 182 m³/h

(con tubo de ventilador

Ø 72 mm)



La conexión eléctrica podrá efectuarla solamente un electricista (en Alemania según VDE 0100, parte 721). ¡Las instrucciones impresas aquí no son ningún estímulo para los no duchos en la materia y que efectúen la conexión eléctrica sino que están dirigidas a su electricista como información complementaria!

La conexión a la red se hace por medio de un cable de 3 x 1,5 mm² a una caja distribuidora (por ejemplo cable de manguera HO5VV-F).

¡Tenga siempre en cuenta la cuidada conexión con los correspondientes colores!

Para los trabajos de mantenimiento o reparación deberá preparar el cliente un cuadro seccionador para el seccionamiento completo de todos los polos de la red con una distancia entre contactos de por lo menos 3 mm.

Fig. E: Quite la tapa plástica (19). Saque las presillas de descarga de la tracción (20). Pase el cable de conexión (10) del panel de mando, así como el cable de la red (21) a través del rebaje (22) y emborne de acuerdo con la figura.

Cierre la presilla de descarga de la tensión (20) sobre los dos recubrimientos de aislamiento y asegure con los tornillos (23). Después rosque la tapa plástica (19).



Al roscar la tapa plástica (19) debe tenerse en cuenta que el cable no quede atrapado ente la tapa y la carcasa. **¡Si no se considera esto existe peligro de corto!**

Distribución del aire caliente

El sistema de aire caliente se proyecta de forma individual para cada tipo de vehículo según el principio modular. Para ello existe a disposición un extenso programa de accesorios (vea el prospecto).

Los esquemas con las recomendaciones de montaje óptimas de instalaciones de aire caliente para todos los tipos normales de caravanas y autocaravanas podrán solicitarse gratuitamente a través de la central de servicio de Truma.

Fig. F: Las tubuladuras del aire caliente (24) se han construido para el tubo de ventilador de Ø 65 mm o de Ø 72 mm. Introduzca los tubos del ventilador firmemente en o sobre las tubuladuras del aire caliente. Si no se utilizan los tubos resistentes a la presión originales de Truma, entonces hay que asegurar los tubos con 2 tornillos de Ø 2,9 mm para chapa.

Por medio de la chapaleta de aire estranguladora (25) podrá ajustarse individualmente el caudal del aire para la dis-

tribución del aire caliente. En la posición central se distribuye el aire caliente al 50% sobre las dos salidas.

Con tubos de ventilador de longitudes diferentes o en los lados con gran necesidad de calor se utilizará el tubo de ventilador de Ø 72 mm. Con ello podrá aprovecharse toda la potencia del aire en ese lado. Ajustando la chapaleta de aire estranguladora (25) podrá todavía aumentarse el caudal de aire de forma individual. Con ello se reducirá la potencia de aire en el otro lado.

S Bruks- och monteringsanvisningar på svenska kan rekvideras från tillverkaren Truma eller från Truma-Service i Sverige.

FIN Käyttö- ja asennusohjeita on saatavissa Truma-valmistajalta tai Truma-huollosta.

N Bruksanvisningen og monteringsveiledningen på ditt språk kan fås hos produsenten Truma eller hos Truma-Service i ditt land.

GR Τις οδηγίες χρήσης και τοποθέτησης στη μητρική σας γλώσσα μπορείτε να τις λάβετε από τον κατασκευαστή Truma ή από το σέρβις Truma στη χώρα σας.

P Instruções de utilização e de montagem podem ser solicitadas junto ao fabricante Truma ou da assistência técnica da Truma no seu país.

CZ Návod k použití a montáži ve svém jazyce obdržíte na požádání u firmy Truma nebo u jejího servisního zástupce ve vaší zemi.

SK

H A magyar nyelvű használati és szerelési utasítást a gyártónál a Truma cégnél vagy a Truma magyarországi képviselőténél lehet beszerezni.

PL Instrukcję obsługi i montażu w ojczystym języku mogą Państwo dostać u producenta (Truma) lub w serwisie Trumy w swoim kraju.

SLO Navodila za uporabo in vgradnjo v Vašem jeziku lahko zahtevate pri izdelovalcu Truma ali servisu Truma v Vaši državi.
